

Pickup 4WD



Brugsanvisning

CE

Inden du begynder at bruge produktet første gang, er det vigtigt at du læser medfølgende brugsanvisning grundigt igennem. Det er vigtigt at du bruger produktet korrekt for at det ikke tager skade. Vigtige grundregler for elbilen er at batterierne aldrig bliver afladet samt at man undgår vand.

1. DENNE ELBIL, OPLADER OG FJERNBETJENING ER FREMSTILLET I OVERENSSTEMMELSE MED FØLGENDE EU-DIREKTIV:

2009/48/EC, 2006/95/EC, 2004/108/EU, 2011/65/EU, 1999/5/EC samt 2005/84/EC.

2. TEKNISK INFORMATION:

Mål (LxBxH): 133 x 83 x 73 cm

Batteritype: 1 stk. blyakkumulator 12V 10Ah

Motor: 12V, 4 x 40W (160W)

Topfart: 5-6 km/t*

Input oplader: 230V 50Hz AC

Output oplader: 12V DC

Opladningstid: 8-12 timer

Køretid per opladning: Op til 1 time*

Maks. lastvægt: 40 kg

Fjernbetjeningstype: Digital 2,4G, rækkevidde 10-15 m.

*= Køretid og hastighed er afhængig af følgende faktorer som kørestil, køreunderlag, lufttemperaturer mm. (Se punkt nummer 7.)

3. FORKLARING SYMBOLER OPLADER OG ELBIL:



Kun til indendørsbrug

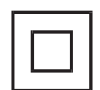

Dobbeltisoleret



Polaritet



Ikke for børn under 3 år



Til genbrug

4. SIKKERHEDSVEJLEDNING - OPLADNING OG BATTERI:

- Gennemgå gerne bilens funktioner efter montering, men inden du anvender produktet første gang, skal batteriet oplades i 10 timer.
- Aflad aldrig batteriet. Hvis batteriet bliver tappet for strøm, skal det oplades. Hvis batteriets opladningsniveau kommer under 30%, risikerer batterierne at blive beskadiget.
- Oplad kun i et velventileret, tørt og køligt miljø.
- Overdæk aldrig opladeren med noget.
- Oplad aldrig batteriet i mere end 12 timer i træk.
- Lad aldrig produktet være uden opsyn, mens det oplader.
- Lad aldrig et barn oplade batteriet på egen hånd.
- Frakoble opladeren fra stikkontakten og produktet ved afsluttet opladning.
- Kortslut aldrig batteriet.
- Kontroller regelmæssigt at kabler til batteri og oplader er ubeskadiget samt at ingen tilkoblinger sidder løs.
- Udsæt aldrig batteriet for temperaturer over 40 grader celsius eller under minus 5 grader celsius.

LANGTIDSOPBEVARING: Oplad batterierne inden opbevaring og oplad dem en gang om måneden for at undgå at batterierne bliver beskadiget.

5. OPLADE ELBILEN:

- Sluk elbilen.
- Tilslut først opladeren i batteristikket på bilen og tilslut derefter opladeren til stikkontakten.
- Oplad batteriet i cirka 10 timer inden første anvendelse. Oplad aldrig batteriet i mere end 12 timer for at undgå at opladeren bliver overophedet.
- Opladeren bliver varm under opladning. Bliver den meget varm bør opladningen afbrydes og opladeren frakobles. Kontroller både batteri og oplader.
- Brug kun opladere på tørre steder.
- Kabler og tilkoblinger til oplader samt batteriet skal kontrolleres regelmæssigt. Opdages en skade, må hverken batteri eller oplader anvendes før skaden er blevet udbedret.
- Når batteriet er fuldt opladet, skal opladeren frakobles. Opbevar opladeren på et tørt og køligt sted.

6. ANVENDELSE:

- Alt brug bør overvåges af en voksen.
- Børn under 3 år bør ikke bruge produktet på egen hånd.
- Denne elbil er designet til brug på flade underlag som fortove, garagedkørsler eller legepladser. Anvend aldrig bilen på trafikerede steder og kør aldrig på gaden. Hvis du kører på et ujævnt underlag som græs, grus eller på skråninger, er det vigtigt at være opmærksom på om motoren lyder anstrengt. Hvis elbilen fortsæt bliver brugt på trods af at motoren lyder overanstrengt, er der risiko for at motoren bliver overbelastet og bliver beskadiget.
- Kør aldrig på trafikerede veje, i nærheden af afgrunde, trapper, svømmebassiner eller i andre områder med vandløb.
- Køretøjet bør ikke anvendes på bløde underlag eller i regn. Opbevar altid køretøjet i et tørt miljø når den ikke bliver brugt.
- Kør aldrig i mørke eller på svagt oplyste områder.
- Rengør køretøjet ved at aftørre det med en let fugtig klud. Nedsænk aldrig bilen i vand og skyl den aldrig efter med en vandslange.
- Overskrid aldrig maksbelastning på 40 kg.
- Barnet skal sidde ned på sædet inden gaspedalen trykkes ned.
- Stands altid køretøjet inden du skifter retning for at køre fremad eller bagud.
- Plastik udgør en kvælningsrisiko for små børn. Fjern al emballagemateriale efter udpakning.

7. KØRSEL OG PRÆSTATION:

Køretid og hastighed er afhængig af forskellige faktorer. Optimal præstation opnås ved en lufttemperatur på cirka 20 grader, på hårdt og fladt underlag med en let chauffør. Kolde vejrforhold påvirker batteripræstationen meget negativt. Selv kørestil påvirker køretiden meget; hvis man undgår mange start/stop samt ikke bruger produktets hurtigste hastighedsniveauer, så får man en længere køretid.

8. AFFALDSHÅNDTERING:

Sorter emballagematerialer i henhold til lokale gældende regler. Brugte elektriske og elektroniske produkter, herunder alle typer af batterier, skal afleveres på det påkrævet indsamlingssted for genbrug.

(Ifølge direktiv 2012/19/EU og 2006/66/EC).



MONTERINGSVEJLEDNING

Dele som følger med i papkassen:

Nr	Del	Antal	Bemærkninger
1	Karosseri	1	
2	Hjul	4	
3	Φ12 skive	4	Der følger ekstra skiver med
4	Møtrik	4	
5	Hjulkapsel	4	
6	Bakspejle	2	
7	Forrude	1	
8	Sæde	1	
9	Lysrampe	1	
10	Φ4x10 sporskrue	4	Til forrude og bagspejle
11	Rat	1	
12	M5x40 bolt	1	
13	Φ5 møtrik	1	
14	Sæde skiver	2	
A	Oplader	1	
B	Fjernbetjening	1	
C	Skruenøgle	1	

Ved montering kræves der også en skruetrækker, den er ikke inkluderet i produktet.

Trin 1: Monter hjul

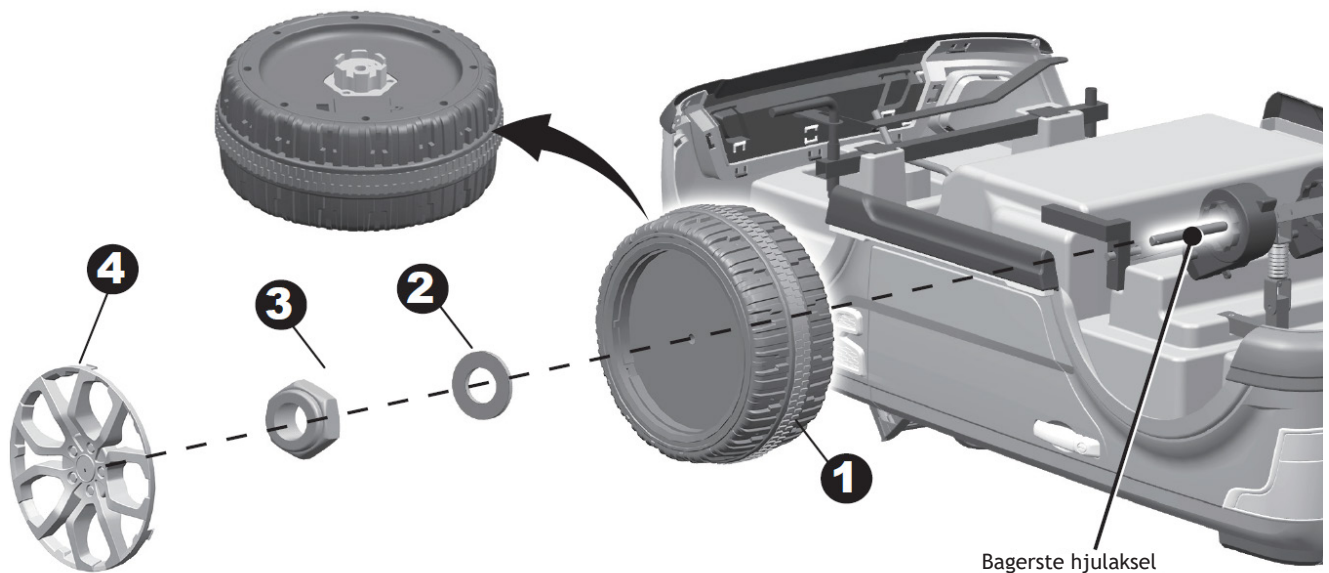

Vend bilen på hovedet.

- 1) Sæt det venstre baghjul på den venstre hjulaksel. Sørg for at der er lige meget af hjulakslen som stikker ud på hver side af bilen.
- 2) Sæt en Ø12-skive på hjulakslen.
- 3) Spænd en møtrik på bagakslen så hjulet sidder ordentlig fast.
- 4) Klik hjulkapslen fast på hjulet.

Udfør også disse trin på det højre baghjul.

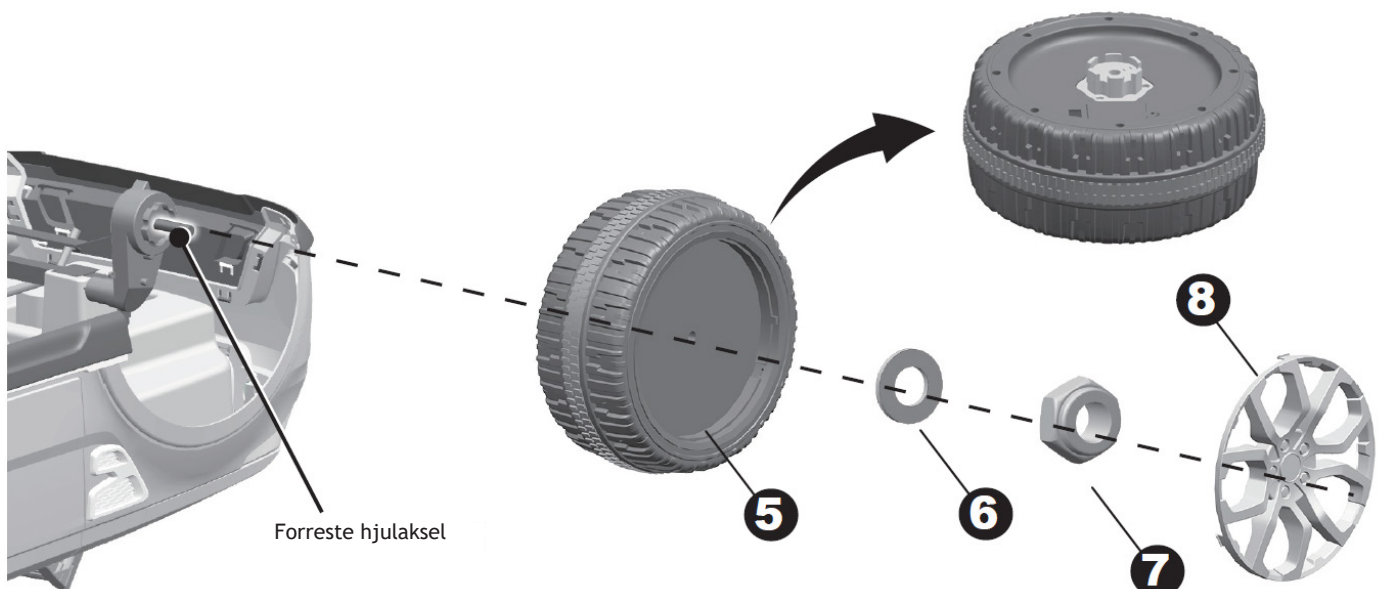

- 5) Sæt venstre forhjul på den forreste hjulaksel. Sørg for at der er lige meget af hjulakslen som stikker ud på begge sider af bilen.
- 6) Sæt en Ø12-skive på hjulakslen.
- 7) Spænd en møtrik på forakslen så hjulet sidder ordentlig fast.
- 8) Klik hjulkapslen fast på hjulet.

Udfør også disse trin på højre forhjul.

Trin 2: Monter rattet

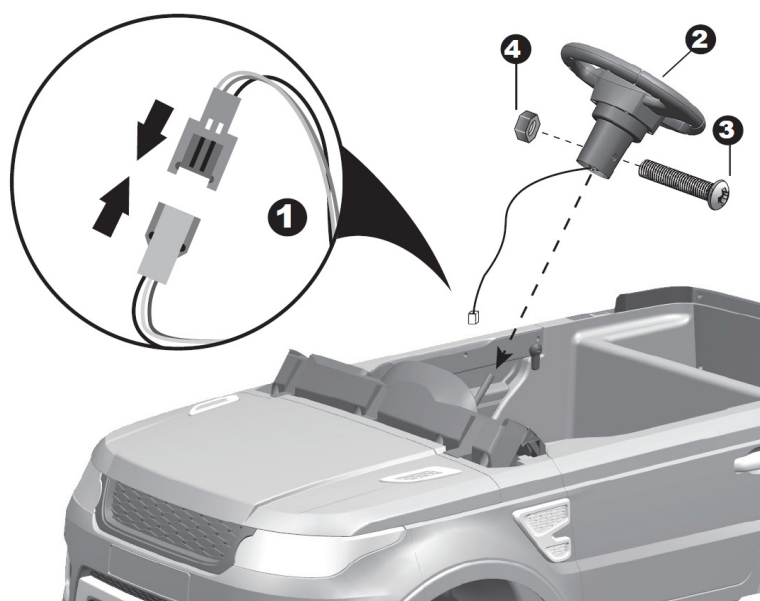

1) Tilslut stikket som går fra rattet med stikket som kommer ud fra styrestangen.

2) Sæt rattet på styrestangen. Sørg for at ingen kabler bliver klemmt.

3) Juster rattet så det er ens med hullerne på styrestangen og isæt M5x40-bolten.

4) Fastspænd møtrik på bolten på hver side af rattet.

Trin 3: Monter forruden

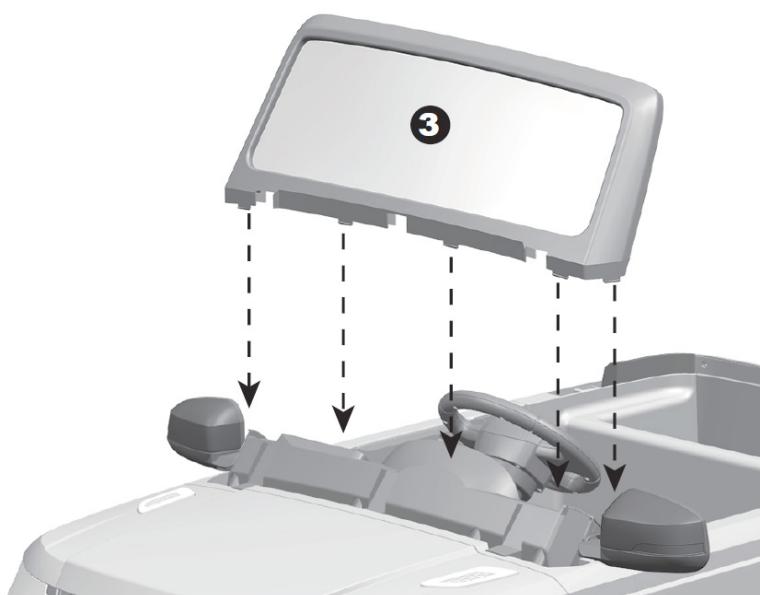

1) Placer hakkerne på forruden mod hullerne i karrosseriet, og tryk dem derefter ned i forruden til de klikker på plads.

Trin 4: Tilslut batteriet

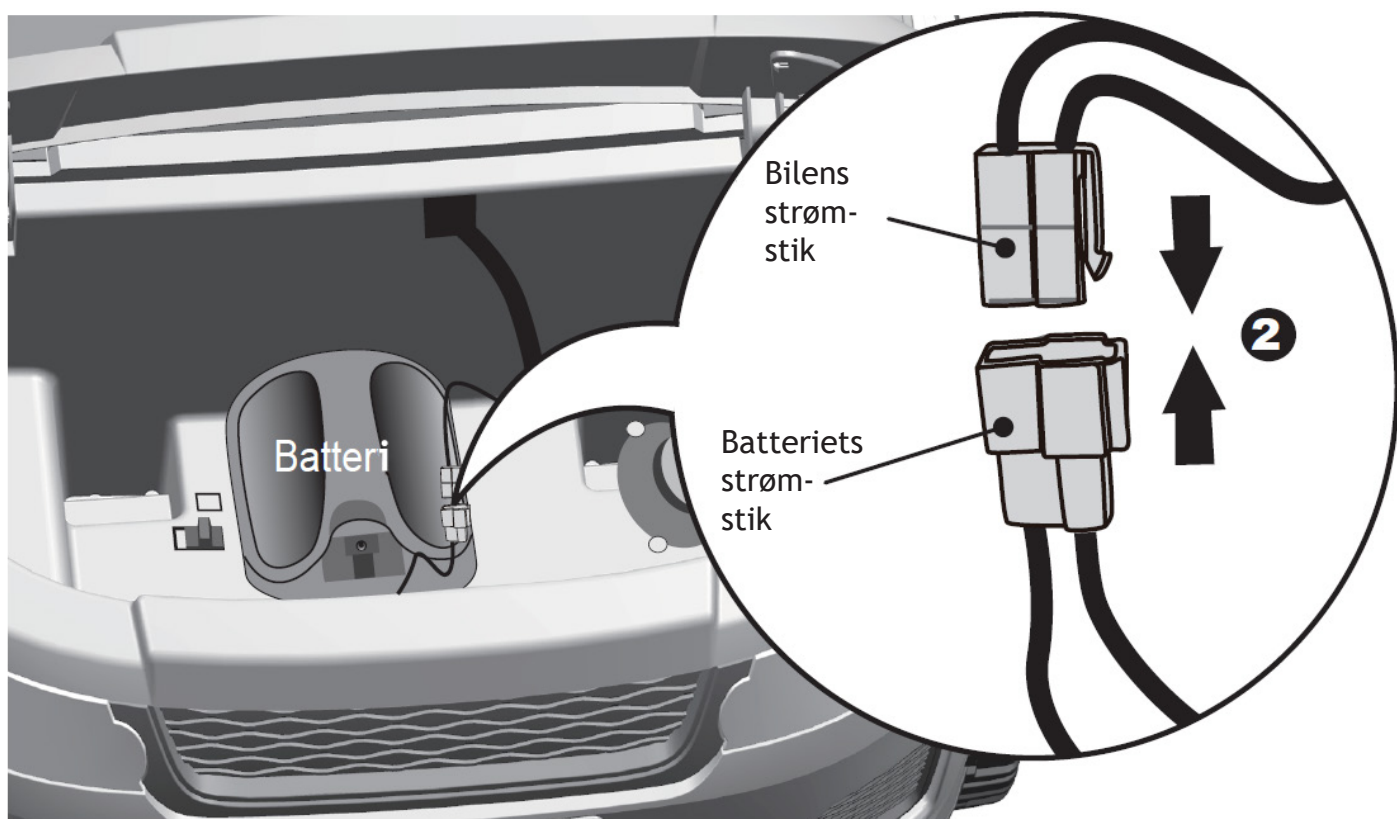

1) Åben bilens motorhjelme.

2) Tilslut bilens strømstik med batteriets strømstik.

Trin 5: Monter sæde

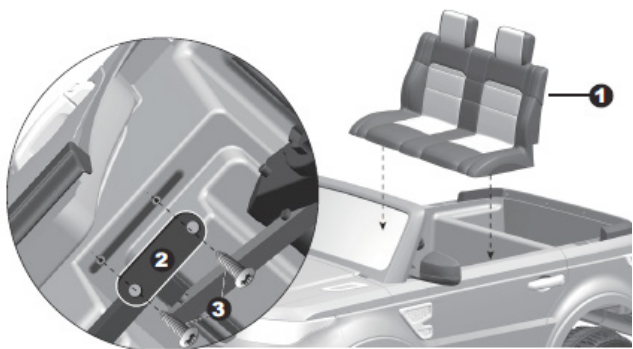

- 1) Placer sædet på dets plads i bilen.
- 2) Vend bilen om igen og sæt skiven markeret som "2" på bilen mod dets hul i bilens karrosseri.
- 3) Spænd skiven fast med to skruer. Gør det samme på begge sider.

Trin 6: Monter lysrampe

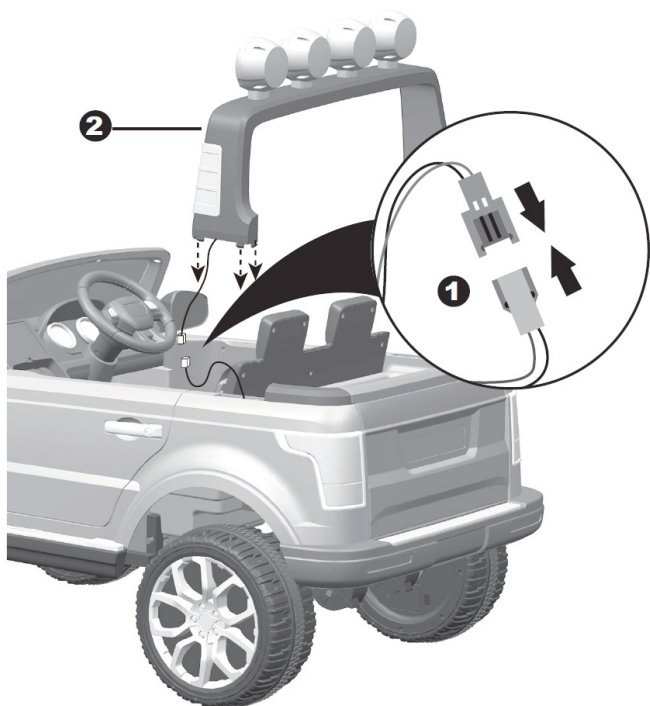

- 1) Tilslut hurtigstikket som går fra bilens karrosseri med hurtigstikket der kommer fra lysrampen.
- 2) Klik lysrampen fast på dets plads på karrosseriet.

Trin 7: Monter bakspejle

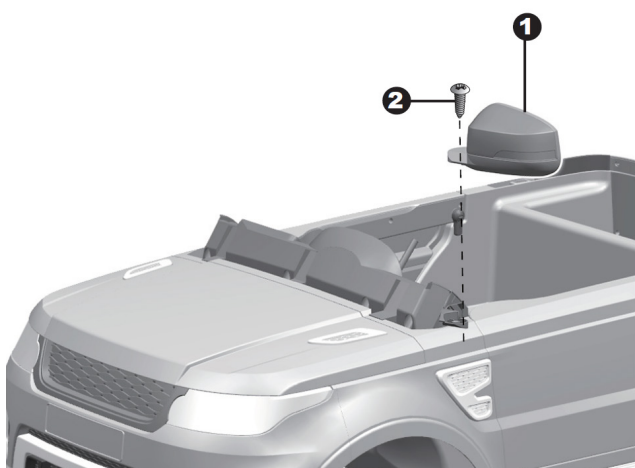

- 1) Placer bakspejl på dets plads på bilens karrosseri.
- 2) Skrue en $\Phi 4 \times 12$ sporskruer i med en skruetrækker for at fastgøre bakspejlet.

Udfør også på den anden side.

Vejledning Instrumentbrættet

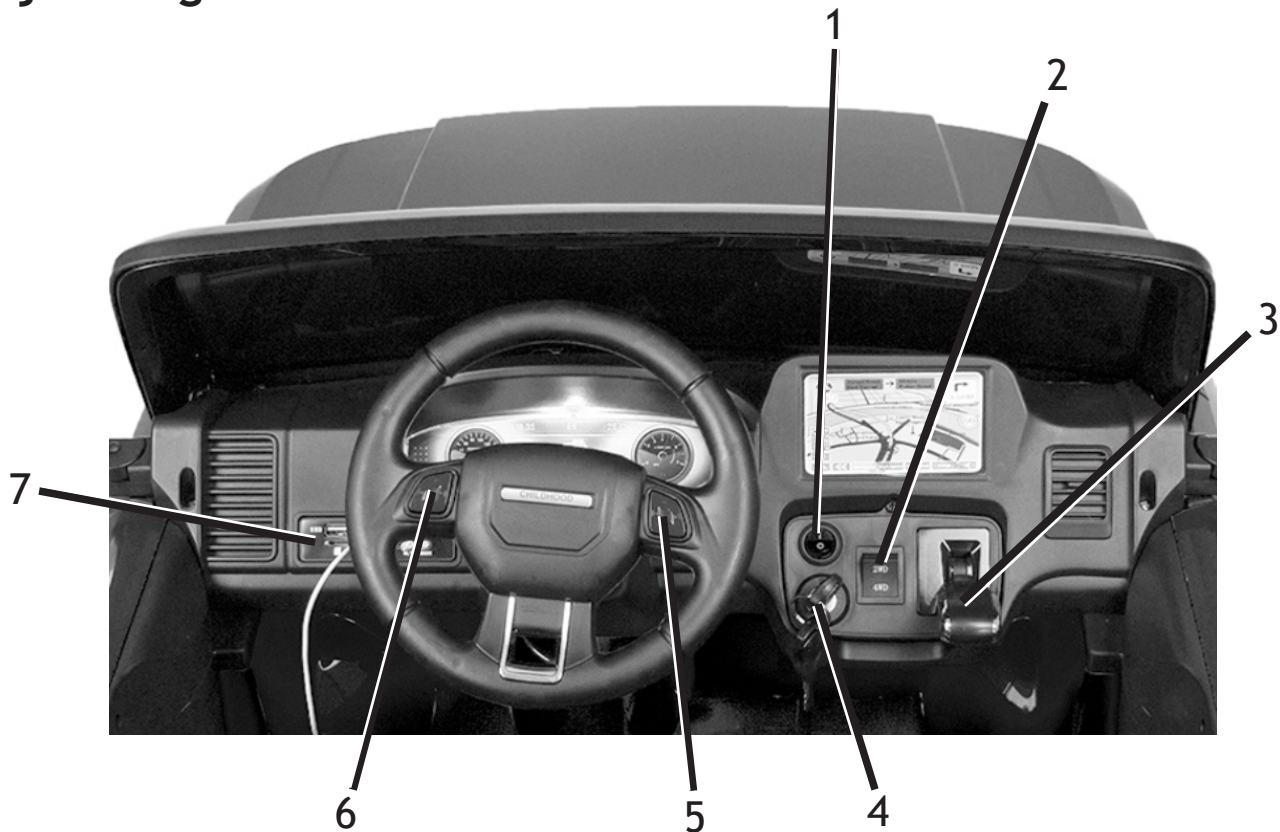

1) **Lys:** Tænd og sluk for lyset på bilen.

2) **Knap for to- og firehjulstræk:** Skift mellem forhjulstræk og firehjulstræk.

3) **Gearstang:** Vælg om bilen skal køre fremad eller bagud, hastighedsniveau eller parkering.

4) **Tændingslås:** Sæt nøglen i og drej den for at starte bilen.

5) **Båthorn:** Tryk på knappen til højre for rattet for at dytte.

6) **Musikknop:** Tryk på knappen for at afspille musik og skifte kanal/sang.

7) **Multimediaenhed:** Multimediaenhed for afspilning af musik. Se vejledning på næste side.

Vejledning Multimediaenhed

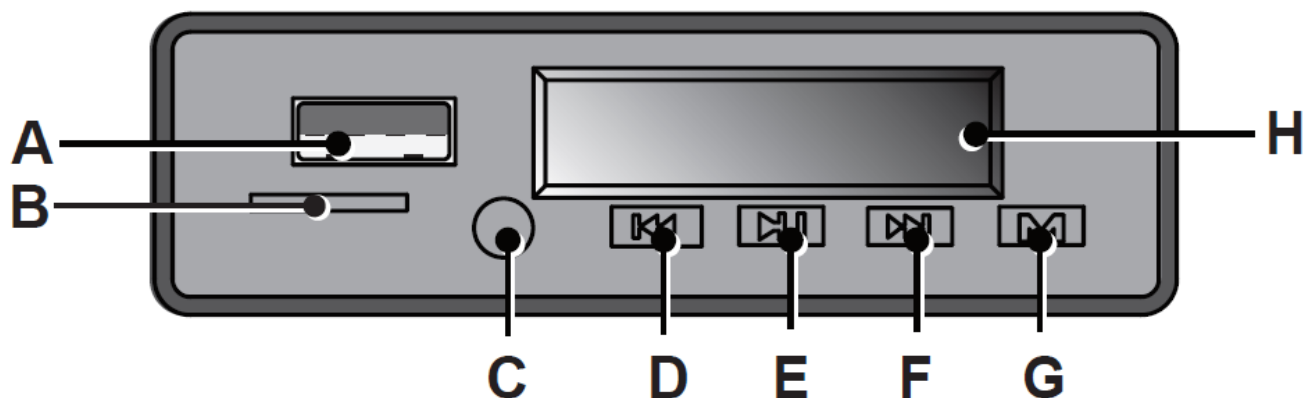

A) USB-indgang: Tilslut en enhed med USB for at afspille lydfile.

B) Hukommelseskort aflæser: Sæt et hukommelseskort i for at afspille lydfile.

C) AUX-indgang: Tilslut en enhed med AUX-kabel for at afspille lydfile.

D) Forrige kanal/sang, lavere lydstyrke: Kort knaptryk for at skifte kanal/sang, langt knaptryk for at skrue ned for lydstyrken.

E) Play/pause: Afspil eller sæt musikken på pause.

F) Næste kanal/sang, højere lydstyrke: Kort knaptryk for at skifte kanal/sang, langt knaptryk for at skrue op for lydstyrken.

G) MODE: Skift mellem radio, USB, hukommelseskort aflæser og AUX.

H) Display med voltmeter: Displayet viser batteriernes spænding. Når batteriet lige er opladet eller fuldt opladet, skal displayet vise cirka 13,1-13,3V. Når det viser cirka 12,0V er batteriet afladet.

Manuel kørsel

Sid ned i køretøjet og drej nøglen i tændingslåsen for at starte elbilen. Brug gearstangen til at vælge om bilen skal køre fremad eller bagud, vælg hastighedsniveau, eller sæt bilen i parkeringstilstand når den skal slukkes. Brug fodpedalen til at gasse op, og brug rattet til at dreje til højre og venstre.

Selv ved manuel brug skal du som forælder indstille hastigheden på bilen ved hjælp af fjernbetjeningen.

Kørsel med fjernbetjening

Isæt batterier i fjernbetjeningen. Bland ikke forskellige batterier (nye/gamle/forskellige mærker).

2.4G-fjernbetjening: Disse fjernbetjeninger er genkendelige ved at de ikke har ekstern radioantenne. Du skal ikke foretage nogen indstilling på elbilen for at kunne bruge en 2.4G-fjernbetjening, eftersom den altid tilsidesætter bilens manuelle kontrol. Du skal dog parre fjernbetjeningen med bilen inden dette virker. Det skal gøres ved første anvendelse samt når du udskifter batterierne på fjernbetjeningen.

På fjernbetjeningen er der knapper for at køre fremad og bagud samt for at dreje til højre og venstre. Disse er normalt markeret med pile. Der er også en knap til at parre fjernbetjeningen med elbilen, en knap for at stoppe, samt en knap til at skifte mellem forskellige hastighedsniveauer.

CAR SELECT: Denne knap bruges når man skal parre fjernbetjeningen med bilen.

SPEED SELECT: Denne knap bruges til at skifte mellem bilens tre hastighedsniveauer.

Parre fjernbetjeningen til bilen

Trin 1: Sluk bilen.

Trin 2: Hold knappen markeret som "Car_select" inde i nogle sekunder, når fjernbetjeningen begynder at blinke.

Trin 3: Start bilen.

Derefter er fjernbetjeningen tilsluttet til bilen. Denne procedure skal kun foretages første gang du tilkobler fjernbetjeningen til bilen, og derefter når du udskifter batterierne på fjernbetjeningen.

Fjernbetjeningens rækkevidde er cirka 10 meter. Rækkevidden er med vilje relativ kort eftersom det er vigtigt at du som forælder altid har godt opsyn med dit barn når han/hun bruger elbilen.



Sikring

Bilen har en automatsikring som er placeret ved batterierne. Sikringen slår fra når det er for tungt for bilen. For at undgå at sikringen slår fra:

- Belast ikke bilen med mere end 40 kg.
- Træk ikke noget objekt efter bilen.
- Sørg for at intet vand kommer i kontakt med bilens elektronik.
- Tilslut ingen anden elektronik.

Hvis bilen køres op ad bakke eller i terræn, kan det ske at sikringen slår fra, hvis det er for tung en belastning, for eksempel ved hård modvind eller i for højt græs. Hvis problemet fortsætter efter at bilen køres på fladt eller hårdt underlag, så kontakt din forhandler for kundeservice.

FEJLFINDING

Problem: Bilen bevæger sig ikke.

Løsning 1: Tjek om opladeren er korrekt frakoblet indgangsstikket.

Løsning 2: Nogle af batterikablerne/stik sidder ikke ordentlig fast. Tjek for fejl ved at trykke/vride med batterikablerne/stik placeret under sædet.

Løsning 3: Batteriet har for lidt strøm, oplad batteriet i 8-12 timer. Overskrid aldrig 12 timer.

Problem: Bilen virker kun i en kort periode.

Løsning 1: Bilens batteri er ikke opladet. Oplad i 8-12 timer, dog aldrig over 12 timer.

Løsning 2: Batteriet er forældet eller beskadiget. Udskift batteriet med et nyt, kontakt din forhandler omkring dette.

Problem: Lyden virker ikke

Løsning: Tjek lydstyrkeindstillingerne, og om AUX-indgangskablet er tilsluttet. Bilens normale lydeffekter virker ikke, hvis en AUX-ledning er tilsluttet.

Problem: Fjernbetjeningen virker ikke.

Løsning 1: Prøv igen at parre fjernbetjeningen med bilen.

Løsning 2: Udskift batterierne i fjernbetjeningen og parre den med bilen igen.

Løsning 3: Stil dig tættere på bilen.

Problem: Opladeren udsender en summende lyd under opladning.

Løsning: Dette er normalt, ingen handling er påkrævet.

Problem: Opladeren bliver for varm.

Løsning: Det er normalt at opladeren bliver varm under opladning, den skal dog ikke overophede. Hvis det er tilfældet, så tjek batteriets/opladerens spænding.

BEMÆRK

Inden hver anvendelse bør batteriet være fuldt opladet. Læs brugsanvisningen grundigt inden du anvender produktet.

- En voksen bør montere og installere produktet.
- Bilen bør ikke anvendes i trafikken.
- Barnet som anvender bilen bør altid bruge hjelm og beskyttelsesbeklædning.
- En voksen bør altid holde opsyn når bilen anvendes.
- Batteriet bør kun oplades af en voksen.

Behold brugsanvisningen og eventuel anden information for fremtidige referencer.

Rull.dk

Nordbutiker i Sverige AB

Gösvägen 28

76141 Norrtälje

Sweden

+45 89 87 30 84

info@rull.dk