

# Beamer i4



## Käyttöopas

CE

Ennen laitteen käyttöönottoa on tärkeää, että luet tämän käyttöoppaan huolellisesti. Erityisen tärkeää on, että käytät laitetta oikein, jottei laite vahingoitu käytössä. Kaikkien tämän kaltaisten laitteiden perussääntöihin kuuluu, ettei laitteen akkuja päästetä koskaan täysin tyhjiksi ja ettei laite saa kastua.

## 1. TÄMÄ SÄHKÖAUTO, SEN Laturi JA KAUKO-OHJAIN OVAT VALMISTETTU SEURAAVIEN EU-DIREKTIIVIEN MUKAISESTI:

2009/48/EC, 2006/95/EC, 2014/30/EU, 2011/65/EU, 1999/5/EC samt 2005/84/EC.

## 2. TEKNISET TIEDOT:

Mitat (PxLxK): 102 x 68 x 44 cm

Akku: 2 kpl lyijyakkuja 6V 4,5Ah (12V 4,5Ah)

Moottori: 12V, 2 x 35W (70W)

Huippunopeus: 5-6 km/h\*

Laturin tulojännite: 230V 50Hz AC

Laturin työntöjännite: 12V DC

Latausaika: 8-12 tuntia

Käyttöaika per lataus: Jopa 1 tunti\*

Maksimikuorma: 30 kg

Kauko-ohjain: Digitaalinen 2,4G, kantama 10-15 m.

\*= Käyttöaika ja nopeus riippuvat useasta ulkoisesta tekijästä, kuten ajotapa, ajoalusta, kuorman paino, ilman lämpötila jne. (ks. kohta 7.)

## 3. SÄHKÖAUTON JA Laturin SYMBOLIEN SELITTEET:



Vain sisäkäyttöön



Kaksoiseristetty



Napaisuus



Ei alle 3v. lapsille



Hävitetään kierrättämällä

## 4. TURVALLISUUSOHJEET - LATAUS JA AKKU:

- Testaa auton toiminnot kokoamisen jälkeen, mutta ennen käyttöönottoa akkuja tulee ladata 10 tuntia.
- Älä ikinä anna akkujen syväpurkautua. Kun auto menettää ajotehoa, akut tulisi ladata. Jos akkujen varaus tippuu alle 30%, akkukennot saattavat vahingoittua
- Lataa aina hyvin ilmastoidussa, kuivassa ja viileässä ympäristössä.
- Älä peitä laturia.
- Älä koskaan lataa akkuja yhtäjaksoisesti yli 12 tuntia.
- Älä koskaan jätä laitetta valvomatta latauksen aikana.
- Älä koskaan anna lapsen ladata akkuja itse.
- Irrota laturi laitteesta ja seinäpistokkeesta, kun akut ovat täynnä.
- Älä koskaan päästä akkuja oikosulkuun.
- Tarkista säännöllisesti akkujen ja laturin johdot, etteivät ne ole vahingoittuneet tai löysällä.
- Älä koskaan altista akkuja yli +40 asteen tai alle -5 asteen lämpötiloille.

**PITKÄAIKAISVARASTOINTI:** Jos et aio käyttää laitetta pidempään aikaan, lataa akut täyteen ennen varastointia ja vähintään kerran kuussa varastoinnin aikana välttääksesi akkujen syväpurkautumisen.

## 5. AUTON AKKUJEN LATAUS:

- Sammuta auton virta.
- Liitä laturi ensin auton latauspistokkeeseen ja sitten toinen pää seinäpistokkeeseen.
- Lataa akkuja ennen ensimmäistä käyttökertaa noin 10 tuntia. Älä koskaan lataa akkuja yli 12 tuntia kerralla välttääksesi akkujen ylilatauksen ja laturin kuumenemisen.
- Laturi lämpenee latauksen aikana. Jos laturi kuitenkin kuumenee selkeästi, lopeta lataaminen välittömästi ja irrota laturi seinäpistokkeesta. Tarkista sekä laturi että akut.
- Käytä laturia ainoastaan kuivassa ympäristössä.
- Laturin ja akkujen liittimet tulee tarkistaa säännöllisesti. Jos näet vaurioita, akkuja tai laturia ei tule käyttää ennen, kuin vaurio on korjattu.
- Kun akut ovat täynnä, irrota laturi. Säilytä laturia kuivassa ja viileässä ympäristössä.

## 6. KÄYTTÖ:

- Auton kaikenlainen käyttö tulee tapahtua aikuisen valvonnassa.
- Alle 3 vuotiaan lapsen ei tule käyttää tuotetta itse.
- Tämä sähköauto on tarkoitettu käytettäväksi tasaisella alustalla, kuten jalkakäytävillä, autotallin ajotiellä tai leikkikentillä. Älä koskaan käytä autoa vilkkaasti liikennöidyllä alueella tai autotiellä. Jos autoa käytetään epätasaisella alustalla, kuten nurmikolla, soralla tai mäissä, on tärkeää tarkkailla moottorin ääntä. **Jos laitteen käyttöä jatketaan kovassa rasituksessa, ylirasitus saattaa rikkoa moottorin.**
- Älä koskaan aja uima-altaiden tai vesistöjen läheisyydessä.
- Laitetta ei tulisi koskaan käyttää märällä alustalla tai sateessa. Säilytä laite aina kuivassa ympäristössä, kun se ei ole käytössä.
- Älä koskaan aja pimeässä tai hämärässä.
- Puhdista laite pyyhkimällä kostealla liinalla. Älä koskaan upota autoa veteen tai ruiskuta vettä autoa kohti.
- Älä ylitä 30 kg maksimikuormaa.
- Lapsen tulee istua autossa ennen kaasupolkimen painamista.
- Pysäytä auto aina ennen suunnan eteen/peruutus suunnan vaihtoa.
- Muovipussit aiheuttavat tukehtumisvaaran pienille lapsille. Poista kaikki pakkausmateriaali ennen kokoamista.

## 7. KÄYTTÖAIKA JA PERFORMANSSI:

Käyttöaika ja nopeus riippuvat useasta ulkoisesta tekijästä. Optimaalinen performanssi saavutetaan noin +20 asteen lämpötilassa, kovalla ja tasaisella ajoalustalla kevyellä kuormalla. Kylmä ilma vaikuttaa akun performanssiin negatiivisesti. Myös ajotavalla on suuri vaikutus; käyttöajan maksimoimiseksi vältä useita pysähdyksiä / kiihdytystilanteita ja käytä laitteen hitaita nopeusvaihteita.

## 8. LAITTEEN HÄVITTÄMINEN:

Lajittele pakkausmateriaalit paikallisten sääntöjen mukaisesti. Alkuperäinen pakkaus ja pakkausmateriaalit on hyvä kuitenkin säilyttää lapsiturvallisessa ympäristössä koko laitteen takuuajan, mikäli vain mahdollista. Käytetyt sähköiset ja elektroniset osat, kuten akut, tulee toimittaa kierrätyspisteeseen.

(2012/19/EU ja 2006/66/EC direktiivien mukaisesti).



# KOKOAMISOHJEET

Pakkauksessa mukana tulevat osat:

Osa	Määrä
Runko/kori	1
Etupyörä	2
Takapyörä	2
Ratti	1
Istuin	1
Sivupeili	2
Keskiösuojus	4
Laturi	1
Kauko-ohjain	1
Käyttöopas	1

Mukana myös kokoamiseen tarvittavia ruuveja ja pinnejä.

Kokoamiseen tarvitaan myös ruuvimeisseliä sekä puhtejä, jotka eivät tule auton mukana.

## Vaihe 1: Takapyörrien asennus

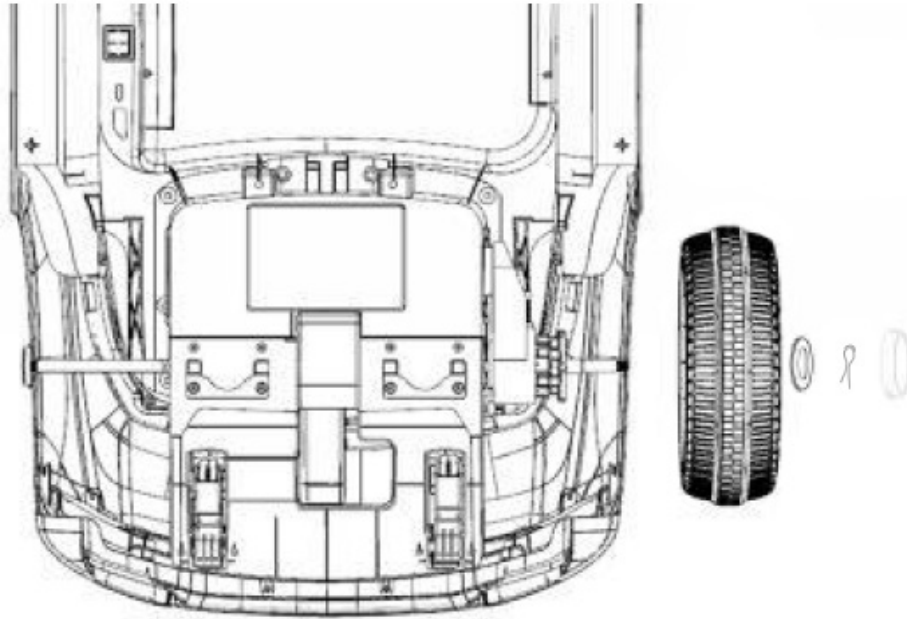

Käännä auto ylösalaisin ja poista pinnit ja prikat taka-akselin päistä.

1) Pujota takapyörä taka-akselille. Huolehdi, että pyörä ja moottori osuvat keskenään kohdikkain.

2) Pyörän perään akselille tulee prikka.

3) Kiinnitä pyörä paikoilleen pinnillä, taivuttaen pinnin M-kirjaimen muotoon.



4) Napsauta viimeiseksi punainen keskiösuojaus kiinni renkaaseen.

Toista samat askelet toiselle takapyörälle.

## Vaihe 2: Etupyörien asennus

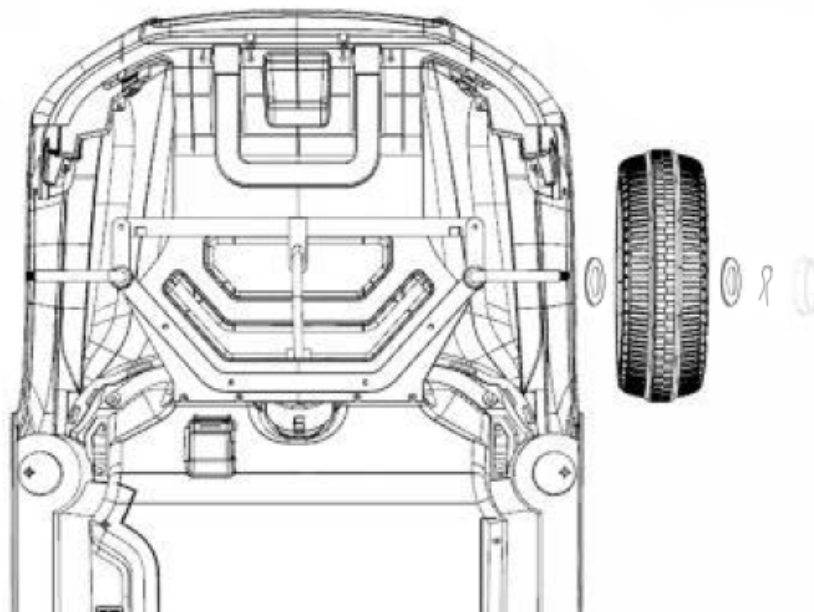

Poista pinnit ja prikat etuakselin päistä.

- 1) Pujota etuakselille ensimmäisenä priikka.
- 2) Prikan jälkeen akselille pujotetaan etupyörä.
- 3) Aseta pyörän perään akselille vielä toinen priikka.

4) Kiinnitä pyörä paikoilleen pinnillä, taivuttaen pinnin M-kirjaimen muotoon.



5) Napsauta viimeiseksi punainen keskiösuojaus kiinni renkaaseen.

Toista samat askelet toiselle etupyörälle.

## Vaihe 3: Ratin asennus

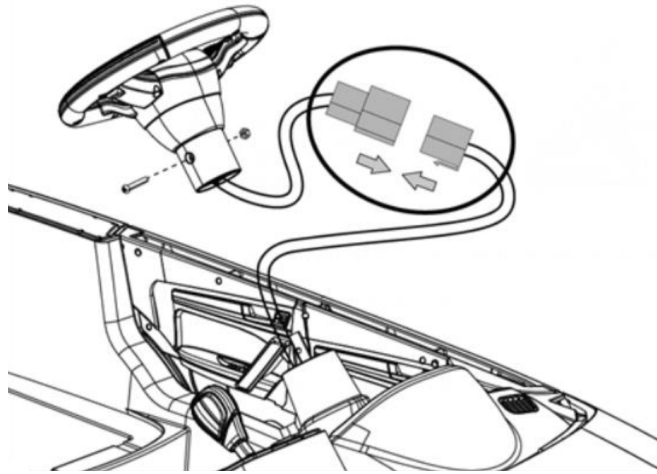

- 1) Liitä ratin johtoliitin kojelaudan läpi tulevaan johtoon.
- 2) Aseta ratti ohjaussauvan päähän siten, että ratin ja ohjaussauvan ruuvireiät tulevat kohdikkain.
- 3) Työnnä pultti ruuvireikien läpi.
- 4) Kiinnitä pultti rattiin mutterilla.

**HUOM!** Varmista, ettei johto jää puristuksiin rattia asennettaessa.

## Vaihe 4: Sivupeilien kiinnitys

Napsauta sivupeilit paikoilleen auton molemmiin puolin.

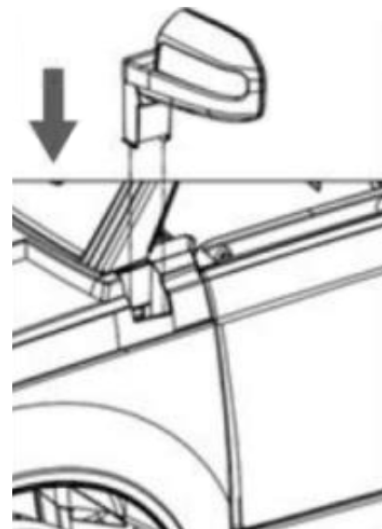



## Vaihe 5: Akun liittäminen

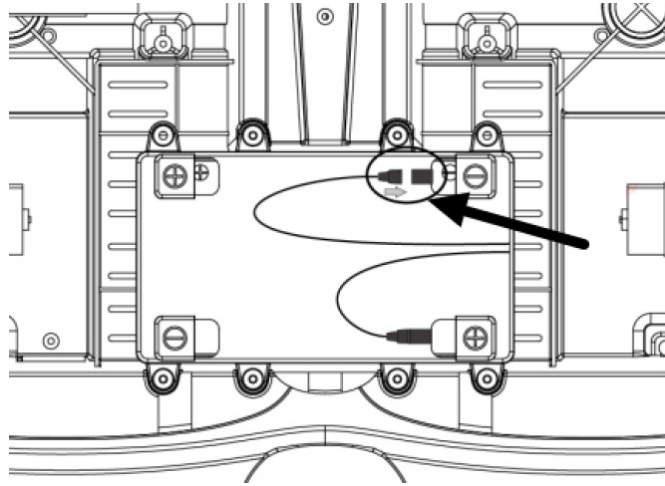

Liitä irrallinen punainen johto akun punaiseen plus-napaan.

**HUOM!** Joissain tehdaserissä johtoliittimen päällä on muovisuojus, poista se ennen johdon liittämistä akun napaan.

## Vaihe 6: Istuimen kiinnitys

1) Aseta istuin paikalleen ja tähtää istuimen punainen koukku auton korissa olevasta reiästä läpi. Kun koukku on reiässä, käännä koukku 90° lukitaksesi istuimen paikoilleen.

Istuimen verhoilun reiästä pääsee käsiksi koukun yläpäähän, josta sitä saa käännettyä.

2) Napsauta sitten istuimen selkänojan kaksi hakasta auton korin reikiin.

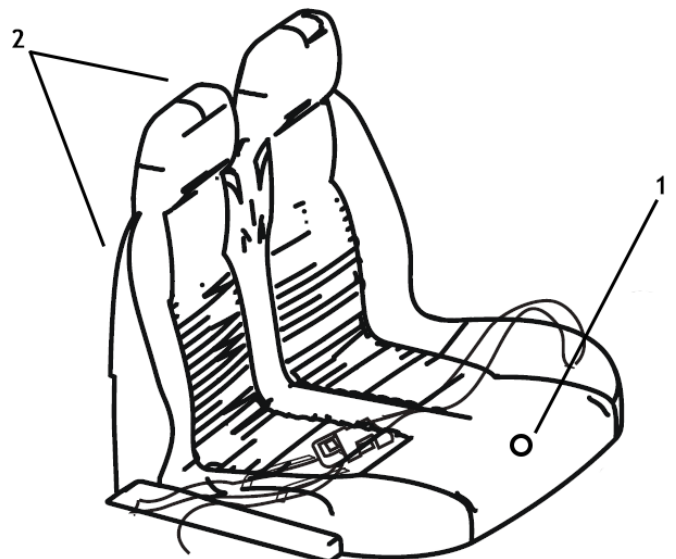

# Kojelauta

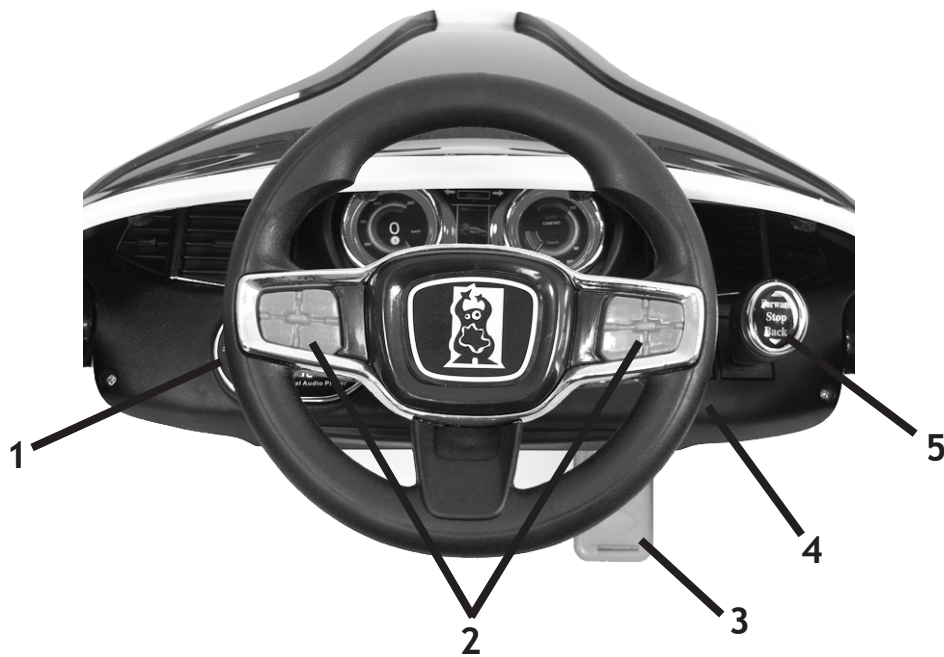

- 1) **Multimediasoitin:** Soitin musiikin kuuntelua varten. Lue ohjeet seuraavalta sivulta.
- 2) **Ratin napit:** Ratin napeista voi soittaa auton ääniefektejä.
- 3) **Kaasupoljin:** Paina poljinta ajaaksesi autoa. Auto jarruttaa ja pysähtyy automaattisesti, kun poljin vapautetaan.
- 4) **Virtanappi:** Käynnistä tai sammuta auton virrat.
- 5) **Vaihdekeppi:** Valitse vaihde eteen, peruutus tai neutraali.

# Multimediasoitin



**MODE:** Vaihda musiikkisoittimen liitännöiden välillä.

**Seuraava kappale / äänenvoimakkuuden lisäys:** Klikkaa nopeasti vaihtaaksesi kappaletta, paina pitkään säätääksesi äänenvoimakkuutta.

**Play/Pause:** Käynnistä tai pysäytä musiikin toisto.

**Edellinen kappale / äänenvoimakkuuden vähennys:** Klikkaa nopeasti vaihtaaksesi kappaletta, paina pitkään säätääksesi äänenvoimakkuutta.

**AUX-liitin:** Liitä ulkoinen laite AUX-kaapelilla oman musiikin kuuntelua varten.

**Muistikortin lukija:** Syötä muistikortti oman musiikin kuuntelua varten.

**USB-liitin:** Liitä ulkoinen laite USB-kaapelilla oman musiikin kuuntelua varten.

**Näyttö akkuindikaattorilla:** Näytöltä voi tarkkailla volttimittaria, joka kertoo auton akkujen varaustason. Kun akut ovat täynnä, lukema on noin 13,1 - 13,3 välillä. Noin 12,0V lukeman kohdalla akut ovat lähes tyhjä. HUOM: On normaalia, että volttimittari näyttää alle 12,0V lukemaa käytön aikana.

## Manuaalinen ajo

Istu auton sisään ja paina virtanappia käynnistääksesi auton virran. Käytä vaihdenappeja valitaksesi eteen- tai peruutusvaihteen sekä nopeusvaihteen. Kaasua annetaan painamalla kaasupoljinta ja kääntyminen tapahtuu kääntämällä rattia.

Kun kaasupoljin vapautetaan, auto jarruttaa ja pusähtyy automaattisesti.

Myös manuaalisen ajon aikana aikuinen voi säätää auton nopeutta kauko-ohjaimella.

## Ajo kauko-ohjaimella

Aseta paristot kauko-ohjaimeen. Älä käytä erilaisia paristoja samanaikaisesti (uusia/vanhoja/eri merkkisiä).

**2,4G-kauko-ohjain:** Tämän tyyppisen kauko-ohjaimen tunnistaa siitä, ettei siinä ole antennia. Itse autosta ei tarvitse säätää mitään, jotta voit käyttää 2,4G kauko-ohjainta, vaan ohjain ohittaa aina auton manuaaliset säädöt. Ohjain tulee kuitenkin parittaa auton kanssa, jotta sitä voi käyttää. Parittaminen tulisi tehdä samalla, kun auto otetaan ensimmäistä kertaa käyttöön sekä sen jälkeen, kun ohjaimen paristot vaihdetaan.

Kauko-ohjaimesta löytyy nappulat auton eteenpäin ajoon, peruutukseen sekä oikealle tai vasempaan kääntymiseen. Nappulat ja niiden ajosuunnat ovat yleensä merkitty nuolilla. Ohjaimessa on myös nappi auton kanssa parittamiseen ja lisäksi nappi nopeusvaihteiden vaihtoon.

**Nuolet ylös ja alas:** Näitä nappeja käytetään parittamiseen auton kanssa. Katso paritusohjeet alemmalla.

**S - Nopeusvalitsin:** Tällä nappulalla säädetään auton nopeusvaihteita.

## Ohjaimen parittaminen autoon:

**Vaihe 1:** Sammuta auton virta.

**Vaihe 2:** Paina ylös ja alas nuolinäppäimet pohjaan.

**Vaihe 3:** Kun ohjaimen valot alkavat vilkkua, käynnistä auton virta edelleen ohjaimen nappeja samaan aikaan painaen.

**Vaihe 4:** Jatka yhdistämisnäppien painamista vielä muutamia sekunteja, ja vapauta ne sitten.

Tämän jälkeen ohjain pitäisi olla paritettu auton kanssa. Paritus tulee tehdä autoa ensimmäisen kerran käyttöönotettaessa sekä aina, kun ohjaimen paristot vaihdetaan.

Ohjaimen kantama on noin 10 metriä. Kantama on tarkoituksella suhteellisen pieni, sillä on tärkeää, että aikuinen pitää lapsen ajoa silmällä.

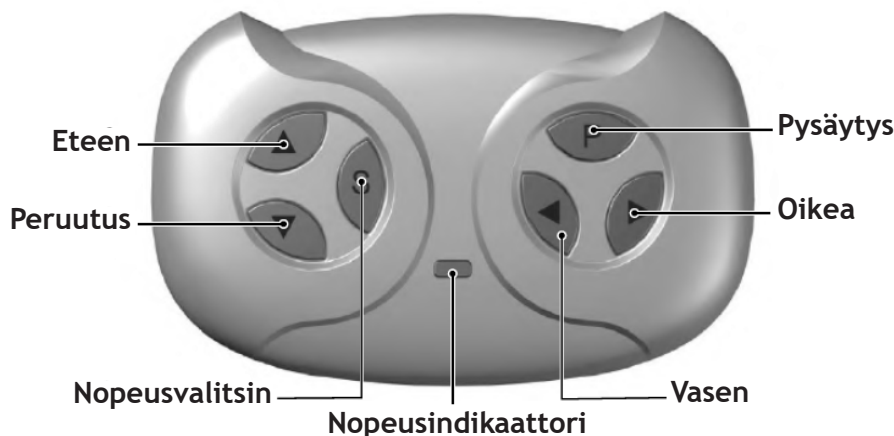

## Sulake

Autossa on automaattisulake, joka löytyy akkujen vierestä. Sulake aktivoituu, jos auto käyttää liikaa virtaa.

Sulakkeen aktivoitumisen voi välttää näillä tavoilla:

- Älä ylitä auton maksimikuormarajaa, 30 kg.
- Älä hinaa autolla muita esineitä/laitteita.
- Pidä huoli, etteivät auton elektroniikkaosat pääse kastumaan.
- Älä vaihda elektroniikkaosia ilman asiakaspalvelun apua tai ohjeita.

Jos autolla ajetaan esim. ylämäessä tai maastossa, sulake voi aktivoitua moottoreiden työskennellessä kovasti, esim. ylämäessä tai pehmeällä nurmikolla. Jos sulake aktivoituu myös kovalla, tasaisella alustalla, ota yhteyttä asiakaspalveluumme.

## Vianetsintä

**Ongelma: Auto ei liiku.**

**Ratkaisu 1:** Varmista, että laturi on irrotettu latausliittimestä.

**Ratkaisu 2:** Jokin akkujen johto/liitin ei ole kiinni kunnolla. Tarkista johdot nykimällä/heiluttamalla istuimen alta löytyviä johtoja/liittimiä varovasti.

**Ratkaisu 3:** Akkujen varaus on liian alhainen. Lataa akkuja 8-12 tuntia. Älä ylitä 12 tunnin latausaikaa.

**Ongelma: Autolla voi ajaa vain lyhyen aikaa.**

**Ratkaisu 1:** Auton akkujen varaus on liian alhainen. Lataa akkuja 8-12 tuntia. Älä ylitä 12 tunnin latausaikaa.

**Ratkaisu 2:** Akut ovat vanhat tai vahingoittuneet. Vaihda akut uusiin, ota yhteyttä asiakaspalveluun oikeiden akkujen löytämiseksi.

**Ratkaisu 3:** Akkut eivät lataudu. Tarkista laturin toiminta.

**Ongelma: Äänet eivät toimi.**

**Ratkaisu:** Tarkistathan äänenvoimakkuuden sekä, ettei AUX-liitänttään ole kytketty mitään. Auton äänitehosteet eivät toimi, jos AUX-liitänttään on kiinnitetty johto.

**Ongelma: Kauko-ohjain ei toimi.**

**Ratkaisu 1:** Kokeile parittaa ohjain auton kanssa uudelleen (irrota välissä paristot noin minuutin ajaksi).

**Ratkaisu 2:** Vaihda ohjaimen paristot ja parita uudelleen.

**Ratkaisu 3:** Asetu lähemmäs autoa.

**Ongelma: Laturi surisee latauksen aikana.**

**Ratkaisu:** Surina on normaalia, korjaustoimia ei vaadita.

**Ongelma: Laturi kuumenee.**

**Ratkaisu:** Laturin lämpiäminen latauksen aikana on normaalia, mutta sen ei pitäisi kuumeta. Tällöin irrota laturi autosta ja mittaa laturin ulostulojännite, sekä akkujen jännitteet.

## HUOM

Akut tulisi ladata täyteen ennen jokaista käyttöä. Lue käyttöopas huolellisesti ennen auton käyttöä.

- Aikuisen tulee koota auto.
- Autoa ei saa käyttää liikenteessä.
- Lasten, jotka ajavat autolla, tulisi käyttää aina kypäriä ja muita suojaavia vaatteita.
- Aikuisen tulisi aina valvoa lasta, joka käyttää autoa.
- Vain aikuinen saa ladata auton akkuja.

Säilytä käyttöopas sekä muut tiedot tulevaisuuden varalle.

## Rull.fi

Nordbutiker i Sverige AB  
Gösvägen 28  
76141 Norrtälje  
+358 9 42455505  
info@rull.fi